

TRAVAUX MARITIMES

- _ TÉTRAPODES
- _ DOLOSSES
- _ MURS BERLINOIS

PRODUITS CERTIFIÉS CSA A23.4

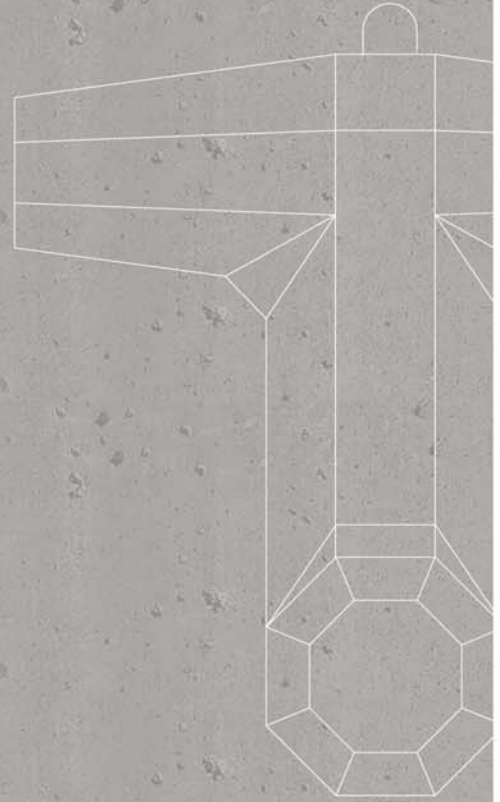

TÉTRAPODES

- + Éléments de béton pour la mise en place de carapaces de protection des ouvrages maritimes tel que brise-lames, digues, protection du littoral, etc...
- + Autres modèles disponibles sur demande (5000 @ 12000 Kg)

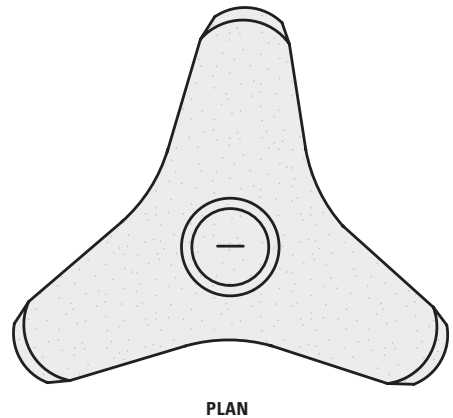
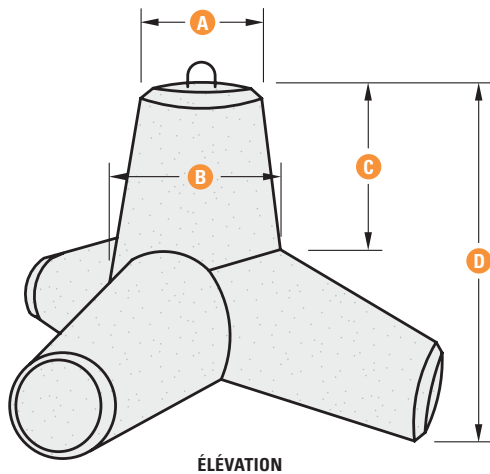
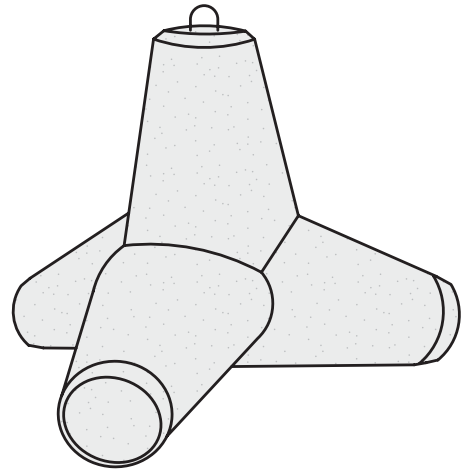

CARACTÉRISTIQUES

	A	B	C	D	
CODE	LONGUEUR (mm)	LONGUEUR (mm)	LONGUEUR (mm)	LONGUEUR (mm)	POIDS (kg)
TETR94	724	1150	1180	2427	9400

* Toutes les dimensions sont en millimètres

DOLOSSES

- + Éléments de béton pour la mise en place de carapaces de protection des ouvrages maritimes tel que brise-lames, digues, protection du littoral, etc...
- + Autres modèles disponibles sur demande (3000 @ 12000 Kg)

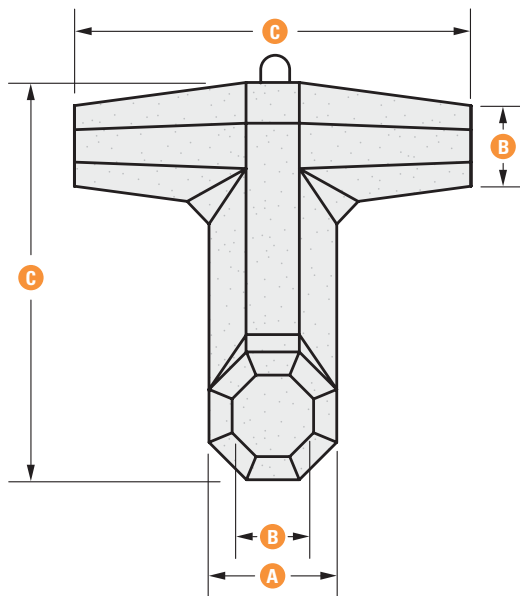

ÉLÉVATION

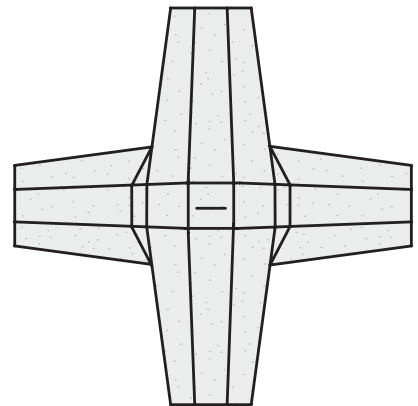
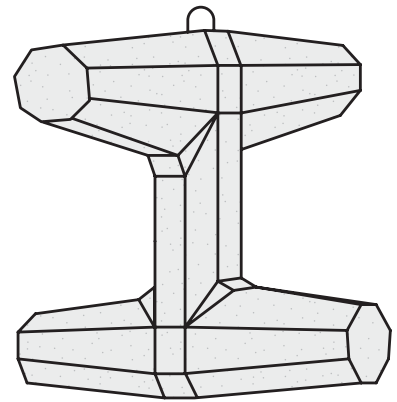

PLAN

CARACTÉRISTIQUES

	A	B	C	
CODE	LONGUEUR (mm)	LONGUEUR (mm)	LONGUEUR (mm)	POIDS (kg)
DOL036	685	435	2145	3600
DOL054	940	590	2935	5400

* Toutes les dimensions sont en millimètres

MURS BERLINOIS

- + Quincaillerie fournie par le client
- + Calculs structuraux à réaliser par le client

